

TORINO 011

(I)

MANUALE DI INSTALLAZIONE MANUTENZIONE E CATALOGO RICAMBI / ACCESSORI

ATTUATORE ELETTROMECCANICO
PER CANCELLI A BATTENTE AD UNA O
DUE ANTE.

(GB)

INSTALLATION AND MAINTENANCE MANUAL AND SPARE PARTS / ACCESSORIES CATALOGUE

ELECTROMECHANICAL ACTUATOR
FOR HINGED GATES WITH ONE OR
TWO WINGS.

(F)

MANUEL D'INSTALLATION ET D'ENTRETIEN ET CATALOGUE DES RECHANGES / ACCESSOIRES

ACTIONNEUR ELECTROMECHANIQUE
POUR PORTAILS A BATTANTS A UN OU
DEUX VANTAUX.



Attenzione !!

Prima di effettuare l'installazione,
leggere attentamente questo
manuale.

Il presente manuale di
installazione è rivolto
esclusivamente a personale
professionalmente competente

N.B. - La Casit declina ogni
responsabilità in caso di non
osservanza delle normative vigenti
nel Paese dove viene effettuata
l'installazione

Warning !!

Before installing, carefully
read this manual.

This installation manual is
intended for professionally
competent personnel only

N.B. - Casit declines every
responsibility in case of not
observance of the normative in
force in the Country where the
installation is made

Attention !!

Avant d'effectuer l'installation,
lire attentivement ce manuel
Cette notice d'installation est
destinée exclusivement aux
professionnels qualifiés

N.B. - Casit décline toute
responsabilité en caso pas
observance des réglementations
en vigueur dans le Pays où elle est
effectuée l'installation

I

AVVERTENZE GENERALI PER LA SICUREZZA

USO – Avvertenze per l'utente

Le presenti avvertenze sono parte integrante ed essenziale del prodotto e devono essere consegnate all'utilizzatore. Leggerle attentamente in quanto forniscono importanti indicazioni riguardanti la sicurezza di installazione, uso e manutenzione. È necessario conservare queste istruzioni e trasmetterle ad eventuali subentranti nell'uso dell'impianto. Questo prodotto dovrà essere destinato solo all'uso per il quale è stato espressamente concepito.

Ogni altro uso è da considerarsi improprio e quindi pericoloso. Il costruttore non può essere considerato responsabile per eventuali danni causati da usi impropri, erronei ed irragionevoli. Evitare di operare in prossimità delle cerniere o organi meccanici in movimento. Non entrare nel raggio di azione della porta o cancello motorizzati mentre è in movimento. Non opporsi al moto della porta o cancello motorizzati poiché può causare situazioni di pericolo. Non permettere ai bambini di giocare o sostare nel raggio di azione della porta o cancello motorizzati. Tenere fuori dalla portata dei bambini i radiocomandi e/o qualsiasi altro dispositivo di comando, per evitare che la porta o cancello motorizzati possa essere azionata involontariamente. In caso di guasto o di cattivo funzionamento del prodotto, disinserire l'interruttore di alimentazione, astenendosi da qualsiasi tentativo di riparazione o di intervento diretto e rivolgersi solo a personale professionalmente competente. Il mancato rispetto di quanto sopra può creare situazioni di pericolo.

L'utente può solo eseguire la manovra manuale.

Qualsiasi intervento di pulizia, manutenzione o riparazione, deve essere effettuato da personale professionalmente competente. Per garantire l'efficienza dell'impianto ed il suo corretto funzionamento è indispensabile attenersi alle indicazioni del costruttore facendo effettuare da personale professionalmente competente la manutenzione periodica della porta o cancello motorizzati.

In particolare si raccomanda la verifica periodica del corretto funzionamento di tutti i dispositivi di sicurezza.

Gli interventi di installazione, manutenzione e riparazione devono essere documentati e tenuti a disposizione dell'utilizzatore.

INSTALLAZIONE – Istruzioni per l'installatore

L'installazione deve essere eseguita da personale professionalmente competente. L'installazione, i collegamenti elettrici e le regolazioni devono essere effettuati nell'osservanza della Buona Tecnica e in ottemperanza alle norme vigenti. Leggere attentamente le istruzioni prima di iniziare l'installazione del prodotto. Una errata installazione può essere fonte di pericolo. I materiali dell'imballaggio (plastica, polistirolo, ecc.) non vanno dispersi nell'ambiente e non devono essere lasciati alla portata dei bambini in quanto potenziali fonti di pericolo. Prima di iniziare l'installazione verificare l'integrità del prodotto. Non installare il prodotto in ambiente a atmosfera esplosivi; presenza di gas o fumi infiammabili costituiscono un grave pericolo per la sicurezza.

Prima di installare la motorizzazione, apportare tutte le modifiche strutturali relative alla realizzazione dei franchi di sicurezza ed alla protezione o segregazione di tutte le zone di schiacciamento, cesoimento, convogliamento e di pericolo in genere. Verificare che la struttura esistente abbia i necessari requisiti di robustezza e stabilità.

Il costruttore della motorizzazione non è responsabile dell'inosservanza della Buona Tecnica nella costruzione degli infissi da motorizzare, nonché delle deformazioni che dovessero intervenire nell'utilizzo.

I dispositivi di sicurezza (fotocellule, coste sensibili, stop di emergenza, ecc.) devono essere installati tenendo in considerazione: le normative e le direttive in vigore, i criteri della Buona Tecnica, l'ambiente di installazione, la logica di funzionamento del sistema e le forze sviluppate dalla porta o cancello motorizzati. I dispositivi di sicurezza devono proteggere eventuali zone di schiacciamento, cesoimento, convogliamento e di pericolo in genere, della porta o cancello motorizzati. Applicare le segnalazioni previste dalle norme vigenti per individuare le zone pericolose. Ogni installazione deve riportare in modo visibile l'indicazione dei dati identificativi della porta o cancello motorizzati.

Prima di collegare l'alimentazione elettrica accertarsi che i dati di targa siano rispondenti a quelli della rete di distribuzione elettrica. Prevedere sulla rete di alimentazione un interruttore/sezionatore onnipolare con distanza d'apertura dei contatti uguale o superiore a 3 mm.

Verificare che a monte dell'impianto elettrico vi siano un interruttore differenziale e una protezione di sovracorrente adeguati.

Collegare la porta o cancello motorizzati a un'efficace impianto di messa a terra eseguito come previsto dalle vigenti norme di sicurezza.

Il costruttore della motorizzazione declina ogni responsabilità qualora vengano installati componenti incompatibili ai fini della sicurezza e del buon funzionamento. Per l'eventuale riparazione o sostituzione dei prodotti dovranno essere utilizzati esclusivamente ricambi originali.

L'installatore deve fornire tutte le informazioni relative al funzionamento automatico, manuale e di emergenza della porta o cancello motorizzati, e consegnare all'utilizzatore dell'impianto le istruzioni d'uso.

GB

GENERAL SAFETY PRECAUTIONS

USE – Warnings for the User

The following precautions are an integral and essential part of the products and must be supplied to the user.

Read them carefully as they contain important indications for the safe installation, use and maintenance.

These instructions must be kept and forwarded to all possible future user of the system.

This product must be used only for that which it has been expressly designed. Any other use is to be considered improper and therefore dangerous.

The manufacturer cannot be held responsible for possible damage caused by improper, erroneous or unreasonable use. Avoid operating in the proximity of the hinges or moving mechanical parts.

Do not enter the field of action of the motorised door or gate while in motion.

Do not obstruct the motion of the motorised door or gate as this may cause a situation of danger.

Do not allow children to play or stay within the field of action of the motorised door or gate. Keep remote control or any other control devices out of the reach of children, in order to avoid possible involuntary activation of the motorised door or gate.

In case of breakdown or malfunctioning of the product, disconnect from the mains, do not attempt to repair or intervene directly and contact only qualified personnel. Failure to comply with the above may create a situation of danger.

The user can only execute the manual drive.

All cleaning, maintenance or repair work must be carried out by qualified personnel.

In order to guarantee that the system works efficiently and correctly it is indispensable to comply with the manufacturer's indications thus having the periodic maintenance of the motorised door or gate carried out by qualified personnel.

In particular regular checks are recommended in order to verify that the safety devices are operating correctly. All installation, maintenance and repair work must be documented and made available to the user.

INSTALLATION – Instructions for the fitter

The installation must be carried out by qualified personnel. The installation, the electrical connections and the settings must be completed in conformity with good workmanship and with the laws in force. Read the instructions carefully before beginning to install the product. Incorrect installation may be source of danger.

Packaging materials (plastic, polystyrene, etc.) must not be allowed to litter the environment and must be kept out of the reach of children for whom they may be a source of danger.

Before beginning the installation check that the product is in perfect condition. Do not install the product in explosive areas and atmospheres: the presence of flammable gas or fumes represents a serious threat to safety.

Before installing the motorisation device, make all the structural modifications necessary in order to create safety clearance and to guard or isolate all the compression, shearing, trapping and general danger areas. Check that the existing structure has the necessary strength and stability.

The manufacturer of the motorisation device is not responsible for the non-observance of workmanship in the construction of the frames to be motorised, nor for deformations that may occur during use.

The safety devices (photoelectric cells, mechanical obstruction sensor, emergency stop, etc.) must be installed taking into account: the provisions and the directives in force, good workmanship criteria, the installation area, the functional logic of the system and the forces developed by the motorised door or gate.

The safety devices must protect against compression, shearing, trapping and general danger areas of the motorized door or gate.

Display the signs required by law to identify danger areas. Each installation must bear a visible indication of the data identifying the motorised door or gate.

Before connecting to the mains check that the rating is correct for the destination power requirements. A multipolar isolation switch minimum contact gaps of 3mm must be included in the mains supply.

Check that upstream of the electrical installation there is an adequate differential switch and a suitable circuit breaker. Ensure that the motorised door or gate has an earth terminal in accordance with the safety regulations in force.

The manufacturer of the motorising device declines all responsibility in cases where components which are incompatible with the safe and correct operation of the product have been installed. For repairs or replacement of products only original spare must be used.

The fitter must supply all information concerning the automatic, the manual and the emergency operation of the motorised door or gate, and must provide the user of the device with the operating instructions.

F

CONSIGNES GENERALES DE SECURITE

UTILISATION – Conseignes pour l'utilisateur

Ces consignes sont partie intégrante et essentielle du produit et doivent être remises à l'utilisateur. Lire ces consignes attentivement, car elles contiennent des instructions concernant la sécurité de l'installation, de l'utilisation et de l'entretien de ce système.

Il est indispensable de conserver ces instructions et de les transmettre à d'autres utilisateurs éventuels de ce système. Ce produit doit être destiné exclusivement à l'utilisation pour laquelle il a été conçu. Toute autre utilisation est inappropriée et par conséquent dangereuse.

Le constructeur ne peut être tenu pour responsable en cas d'éventuels dommages causés par une utilisation inappropriée, erronée et irrationnelle. Eviter de manoeuvrer à proximité des charnières ou des organes mécaniques en mouvement. Ne pas entrer dans le rayon d'action de la porte ou du portail automatisés lorsqu'ils sont en mouvement. Ne pas s'opposer au mouvement de la porte ou du portail automatisés car cela peut être source de danger.

Ne pas laisser des enfants jouer ou se tenir dans le rayon d'action de la porte ou du portail automatisés. Garder hors de la portée des enfants les radiocommandes et/ou tout autre dispositif de commande, afin d'éviter que la porte ou le portail automatisés puissent être actionnés involontairement. En cas de panne ou de mauvais fonctionnement du produit, débrancher l'interrupteur de secteur et s'abstenir de toute tentative de réparation ou d'intervention directe. S'adresser uniquement à un professionnel compétent.

Le non-respect de ces instructions peut être cause de danger.

L'utilisateur peut seulement exécuter la dépannage manuel.

Afin de garantir l'efficacité du système et son fonctionnement correct, il est indispensable d'observer les instructions du constructeur en s'adressant à un professionnel compétent pour l'entretien périodique de la porte ou du portail automatisés. Plus particulièrement, il est recommandé de procéder à une vérification périodique du fonctionnement correct de tous les dispositifs de sécurité.

Les interventions d'installation, d'entretien et de réparation doivent être documentées et mises à la disposition de l'utilisateur.

INSTALLATION – instructions pour l'installateur

L'installation doit être effectuée par un professionnel compétent. L'installation, le raccordement électrique et les réglages doivent être effectués selon règles de Bonne Technique et respecter la réglementation en vigueur.

Lire attentivement les instructions avant de procéder à l'installation du produit. Une installation erronée peut être source de danger. Les matériaux de l'emballage (plastique, polystyrène, etc.) ne doivent pas être abandonnés dans la nature et ne doivent pas être laissés à la portée des enfants, car ils sont une source potentielle de danger.

Avant de procéder à l'installation, vérifier l'intégrité du produit. Ne pas installer le produit à proximité de matières explosives : la présence de gaz ou de vapeurs inflammables représente un grave danger pour la sécurité. Avant d'installer les automatismes, apporter toutes les modifications structurelles relatives à la réalisation des distances de sécurité et à la protection ou ségrégation de toutes les zones d'écrasement, de cisaillement, d'entraînement et de danger en général. Vérifier que la structure existante ait les qualités requises de robustesse et de stabilité. Le constructeur des automatismes n'est pas responsable du non-respect des règles de Bonne Technique dans la construction des châssis devant être équipés d'automatismes, ni des déformations que pourrait entraîner l'utilisation du produit.

Les dispositifs de sécurité (photocellules, barres palpées, arrêt d'urgence, etc.) doivent être installés en tenant compte des normes et directives en vigueur, des critères de Bonne Technique, de l'emplacement de l'installation, de la logique de fonctionnement du système et des forces dégagées par la porte ou le portail équipés d'automatismes.

Les dispositifs de sécurité doivent protéger les zones éventuelles d'écrasement, de cisaillement, d'entraînement et de danger en général, de la porte ou du portail automatisés. Appliquer la signalisation prévue par la réglementation en vigueur pour localiser les zones dangereuses.

Toute installation doit indiquer de façon visible les données d'identification de la porte ou du portail automatisés.

Avant de procéder au raccordement électrique, s'assurer que les données de la plaque signalétique correspondent à celles du réseau d'alimentation électrique. Prévoir sur le réseau d'alimentation un dispositif de coupure onnipolaire avec une distance d'ouverture des contacts égale ou supérieure à 3mm. Vérifier qu'en amont de l'installation électrique il y ait un interrupteur différentiel ainsi qu'une protection contre des surcharges de courant adéquate.

Relier la porte ou le portail automatisés à un système de mise à la terre efficace installé conformément aux normes de sécurité en vigueur. Le constructeur des automatismes décline toute responsabilité au cas où seraient installés des composants incompatibles en termes de sécurité et de bon fonctionnement. En cas de réparation ou de remplacement des produits, des pièces de rechange originales impérativement être utilisées.

L'installateur doit fournir tous les renseignements concernant le fonctionnement automatique, manuel ou de secours de la porte ou du portail automatisés et remettre la notice d'emploi à l'utilisateur.

<p>L'automazione TO 011 è un operatore elettromeccanico che consente di automatizzare cancelli a battente con ante fino a 3,20 m. di lunghezza. E' prodotto in versione irreversibile e reversibile.</p>	<p>L'automatisme TO 011 est un operateur electromécanique mono phase pour portail a battant . L'operateur TO 011 permet d'automatiser des portails à battant jusqu'à 3,20 m de longueur. Le TO 011 est produit en deux versions: irréversible et réversible.</p>	<p>The automatism TO 011 is an electromechanic operator single phase for swing gates.</p>
<p>La versione irreversibile TO 011/IV garantisce il blocco meccanico del cancello quando il motore non è in funzione e per ante fino a m.2 di lunghezza non occorre installare alcuna elettroserratura (oltre 2 m di larghezza anta è necessaria elettroserratura). Uno sblocco manuale a bordo operatore rende manovrabile il cancello in caso di black-out o disservizio.</p>	<p>La version irreversibile TO 011/IV garantit le blocaque mécanique du portail lorsque le moteur n'est pas active; l'installation d'une serrure électrique n'est pas indispensable pour les vantaux jusqu'a 2 m de longueur. Un dispositif de déblocage au bord operateur permet de manoeuvrer le portail en cas de black-out ou dysfonctionnement.</p>	<p>The TO 011 automates swing-leaf gates with leaves of up to 3,20 m in length. The TO 011 is made in two versions: irreversible and reversible.</p>
<p>La versione reversibile TO 011/R viceversa necessita di elettroserratura; quando infatti il motore non è in funzione è possibile aprire e chiudere a spinta il cancello senza sbloccare manualmente l'operatore.</p>	<p>Pour la version reversible il faut installer une serrure électrique; quand le moteur non est activé, est possible ouvrir ou fermer le portail sans debloquer l'operateur.</p>	<p>The irreversible version TO 011/IV ensures the gate is mechanical locked when the motor is not operating. No lock need be installed for leaves up to 2 m in length(over 2 m in lenght needs electrolock). A manual release on bord of operator makes it possible to move the gate in the event of power-cut or fault.</p>
		<p>The reversible version TO 011/R needs electrolock; when the motor is not operating it is possible to move the gate without turn the manual release on bord of operator.</p>

MODELLI E CARATTERISTICHE – MODELES ET CARACTERISTIQUES – MODELS AND CHARACTERISTICS

TORINO 011/R	Reversibile con sblocco. Corsa 385 mm.	Reversible avec deblocage. Course 385 mm.	Reversible with release. Stroke 385 mm.
TORINO 011/IV	Irreversibile con sblocco Corsa 385 mm	Irreversible avec deblocage. Course 385 mm	Irreversible with release. Stroke 385 mm

CARATTERISTICHE TECNICHE – DONNE'ES TECHNIQUES – TECHNICAL DATA

	TORINO 011/R	TORINO 011/IV
Codice Casit	KAM011R	KAM011IV
Alimentazione – Alimentation – Power Supply	230 Vac 50/60Hz	
Corrente – Courant - Current	0,7 A	
Potenza assorbita – Puissance absorbée – Absorbed power	160 W	
Condensatore – condensateur – Condenser	6,3 mF	
Grado di Protezione(IP) – Degrè protection(IP) – Protectio(IP)	44	
Velocità – Vitesse - Speed	16,2 mm/s	16,6 mm/s
Corsa – Course - Stroke	385 mm	
Spinta max – Pousée maximum – Maximum thrust	1000 N	
Temperatura di esercizio – Temperature de service – Working temperature	Min – 20° / Max + 70° C	
Termoprotezione – Protection thermique – thermal protection	135° C	
Cicli di lavoro – Cycle de travail – Working cycle	50%	
Peso motore – Poids moteur – Motor weight	9 kg	
Sblocco a chiave a bordo operatore – deblocage sur l'operateur – Release on the operator	sì – oui - yes	
Sblocco a chiave dal lato esterno – deblocage lateral (dehors du portail) – outside handle release	sì – oui - yes	

LIMITI DI IMPIEGO – LIMITES D'UTILISATION – LIMIT OF USE

Larghezza massima anta – Longueur maximum – Maximum wing length	Peso massimo anta – Poids maximum – Maximum wing weight
5,00 mt	200 kg

Attenzione: La forma, l'altezza, il peso del cancello e le condizioni climatiche (es: vento forte) possono ridurre anche notevolmente le prestazioni ed i limiti d'impiego dell'operatore.

Attention: La forme, la taille, le poids de la porte et les conditions météorologiques (par exemple, des vents forts) peuvent réduire considérablement les capacités et les limites d'utilisation de l'opérateur

Warning: The shape, height, weight of the gate and the climatic conditions (eg strong winds) can considerably reduce the capabilities and limitations of use of the operator.

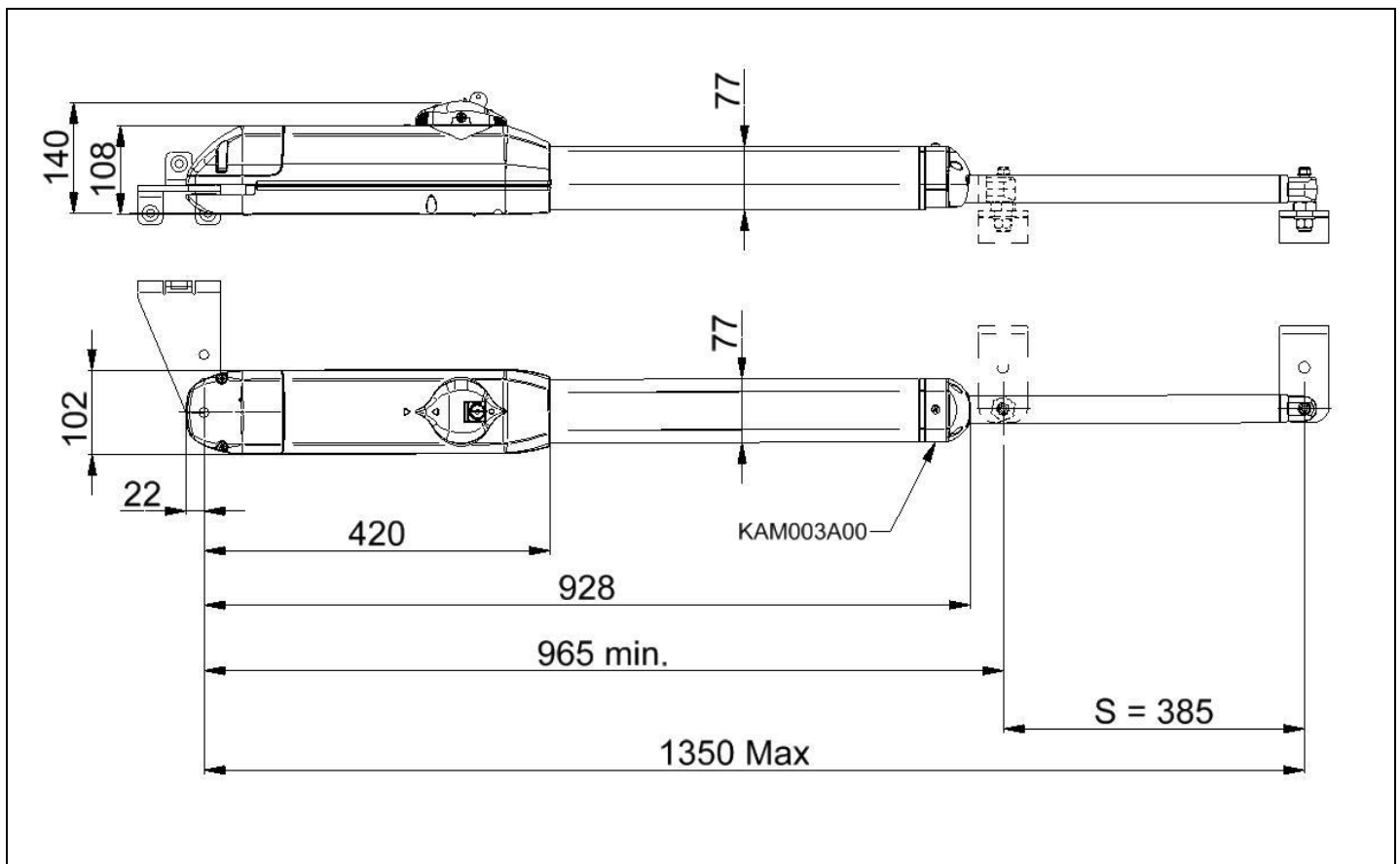
DIMENSIONI D'INGOMBRO – DIMENSIONS D'ENCOMBREMENT - DIMENSIONS

VERIFICHE PRELIMINARI	CONTROLES PRELIMINAIRES	CHECKING AND PRELIMINARY PROCEDURES
<ul style="list-style-type: none"> • Leggere attentamente le istruzioni. • Prima di passare all'installazione, accertarsi che la struttura del cancello sia solida ed appropriata. • Accertarsi che il cancello, durante tutto il suo movimento, non subisca punti di attrito. 	<ul style="list-style-type: none"> • Lire attentivement les instructions. • Avant de passer à l'installation, s'assurer que la structure du portail soit solide et appropriée. • S'assurer que le portail n'ait pas des points de frottement durant tout le mouvement. 	<ul style="list-style-type: none"> • Read the instructions carefully. • Before stating installation. Ensure that the structure of the gate is sturdy and appropriate. • Ensure that there is no point of friction during the entire movement of the gate.

<ul style="list-style-type: none"> • ATTENZIONE: Accertarsi che il cancello sia dotato di arresti meccanici in apertura e chiusura. Se assenti occorre realizzarli. Per 011R occorre sempre l'elettroserratura. Per 011IV occorre l'elettroserratura per ante oltre i 2 mt. • ATTENTION: Verifier que il y sont les butées mecaniques d'arret (ouverture et fermeture). Si il ny sont pas il faut les installer. Pour 011R il faut tousjours elettroserrure. Pour 011IV il faut elettroserrure pour vantail de longueur plus que 2 mt. • WARNIG: Check that the gate is equipped by mechanical stopper(open-close). If they are missing you have to install them. Elettrolock is always needed for 011R. Elettrolock is needed for 011IV for wings over 2 mt length .

TORINO 011 ESEMPI D'INSTALLAZIONE - EXEMPLES D'INSTALLATION - INSTALLATION EXEMPLES								
ES.	α	A	B	C	F	TO 011/ R TO011/ IV	TO 011/ R TO 011/ IV	S
						L1	T	
1	90°/95°	1110	220	130	125	A + 50	23	360
2		1130	200	150				
3		1150	180	170				
4		1180	150	200				
5		1190	140					
6	115°	1180	150	140		A + 50	20	320
7		1190	140					

L1	LARGHEZZA MINIMA ANTA - LARGEUR MINIMUM du BATTAN - MINIMUM LENGHT WING
L	LARGHEZZA MASSIMA ANTA - LARGEUR MAXIMUM du BATTANT - MAXIMUM LENGHT WING
S	CORSA - COURSE - STROKE
T	TEMPO APERTURA - TEMP OUVERTURE - OPENING TIME

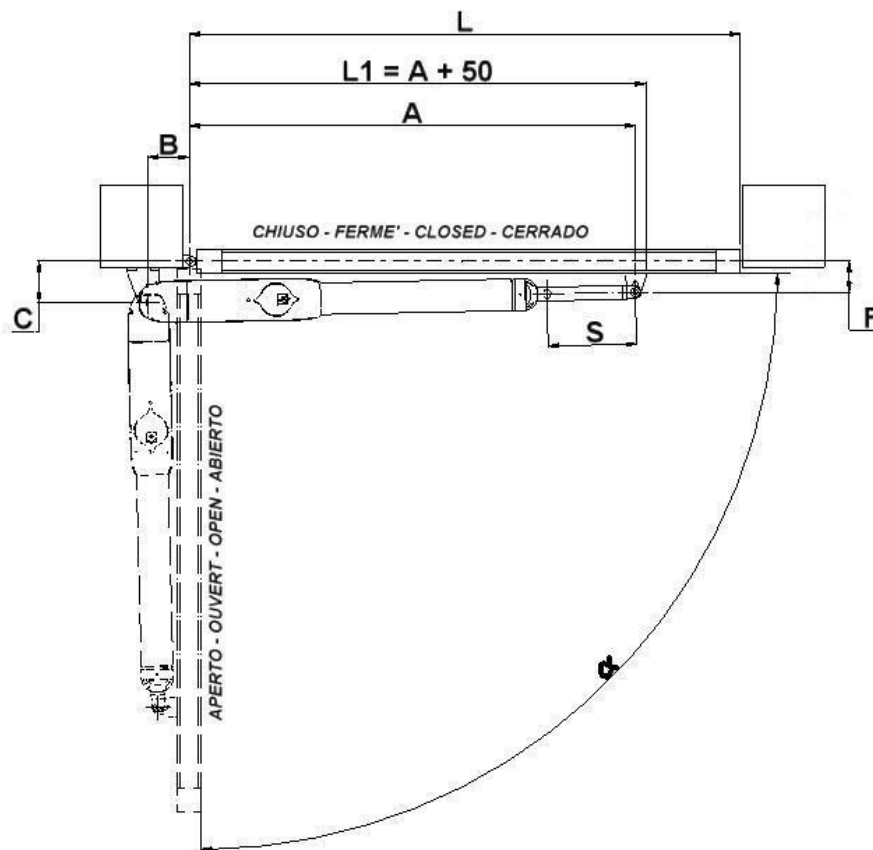

FIG. 1

FISSAGGIO ANTERIORE – FIXAGE ANTERIEUR – FRONT FIXING
FISSAGGIO POSTERIORE – FIXAGE POSTERIEUR – REAR FIXING

Fig-7

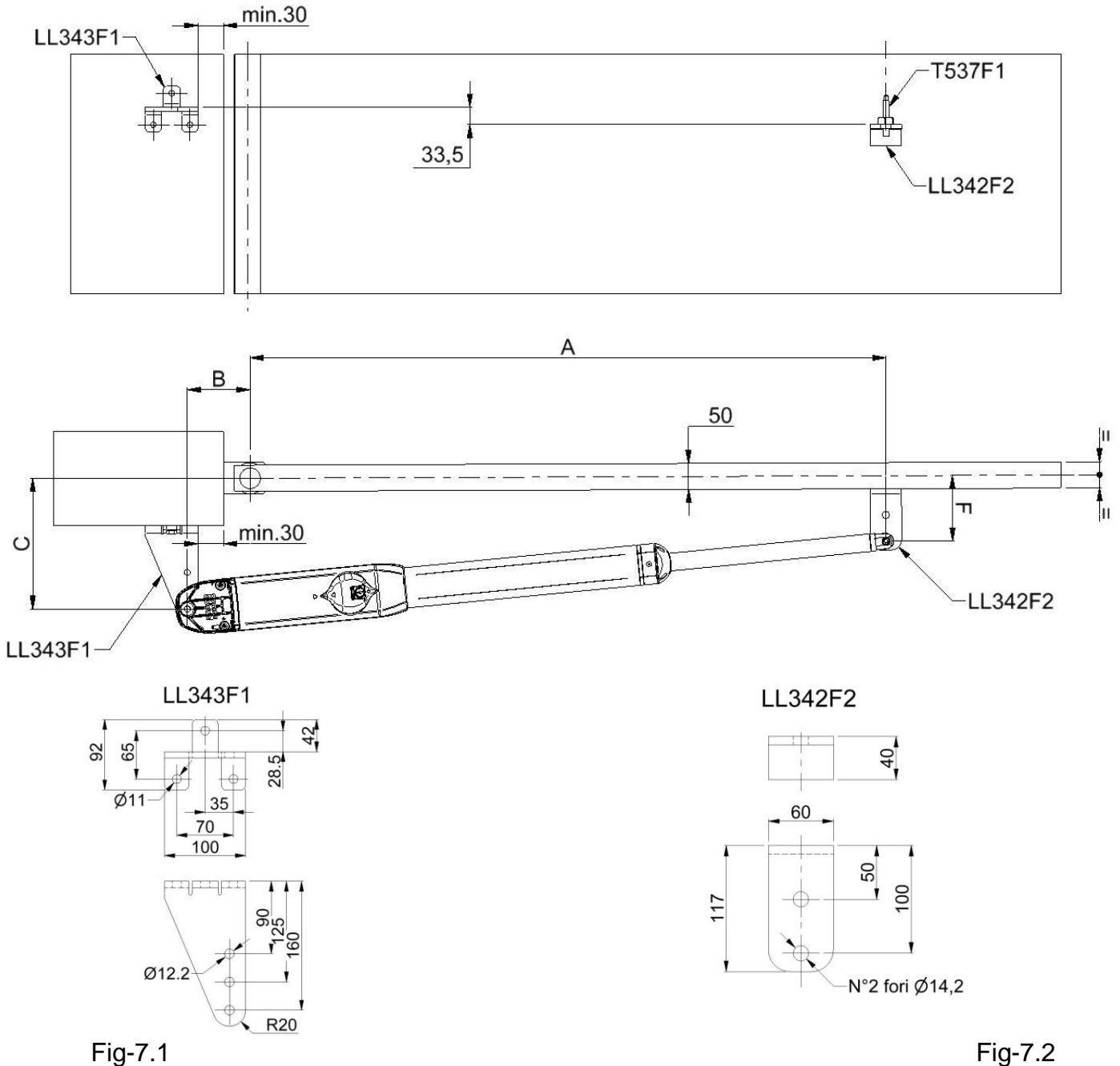

Fig-7.1

Fig-7.2

Fissare solidamente la piastra posteriore(LL343F1) alla colonna e la piastra anteriore(n.1 LL342F2 + n. 1 perno T537F1) al cancello. Per le quote di fissaggio vedi esempi fig. 1-2-3-4-5-6. **Attenzione:** per rispettare la quota C può essere necessario tagliare, spessorare o allungare la piastra LL343F1

Fixer solidament la plaque posterieur (LL343F1) au pilier et la plaque anterieur(n.1 LL342F2 + n. 1 T537F1) au vantail. Pour les mesures voir fig. 1-2-3-3-4-5-6. **Attention:** Pour respecter la mesure C peut etre necessaire de couper, ou epepporer, ou prolonger la plaque LL343F1

Fix hardly the rear plate(LL343F1) to the pillar and the front plate(n.1 LL342F2 + n. T537F1) to the wing. For the quote see fig. 1-2-3-4-5-6. **Warning;** To observe the C quota may be necessary to cut, stretch or shim plate LL343F1.

MANOVRA MANUALE STANDARD – MANOEUVRE MANUELLE STANDARD – STANDARD HANDLE RELEASE

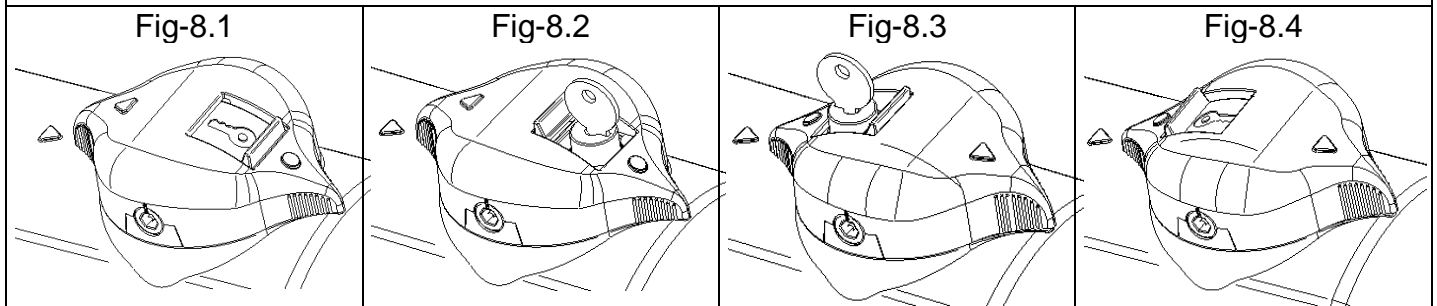

MANOVRA MANUALE STANDARD – MANOEUVRE MANUELLE STANDARD – STANDARD HANDLE RELEASE

- Far scorrere all'indietro lo sportello copriserratura(fig. 8.1 e 8.2).
 - Inserire la chiave e ruotarla in senso orario di 90°(fig.8.2).
 - Ruotare la cupola girevole in senso orario di 180°(il simbolo **○** sulla cupola girevole deve trovarsi in corrispondenza del simbolo **▲** sul corpo motore. Fig.8.3).
 - Bloccare la cupola girevole spingendo il blocchetto a chiave verso il basso. Estrarre la chiave. Far scorrere lo sportello copriserratura verso l'avanti(fig.8.4).
 - Aprire e/o chiudere il cancello spingendolo manualmente.
 - Per ripristinare il funzionamento automatico sarà sufficiente eseguire la procedura al contrario (il simbolo **▲** sulla cupola girevole deve trovarsi in corrispondenza del simbolo **▲** sul corpo motore. Fig. 8.1).
- Faire glisser en arriere le couvre-serrure(fig.8.1 et 8.2).
 - Insérer la clef dans la serrure et la faire tourner à 90° dans le sens des aiguilles d'une montre(fig.8.2).
 - Tourner la cupole rotante à 180° dans le sens des aiguilles d'une montre(le simbol **○** sur la cupole rotante doit etre en correspondance du simbol **▲** sur corp moteur. Fig.8.3).
 - Bloquer la cupole rotante en poussant en bas le bloquet a clef. Enlever la clef. Fair glisser en avant le couvre-serrure(fig. 8.4).
 - Ouvrir et/ou fermer le portail en le poussant manuellement.
 - Pour remettre en fonctionnement automatique il faut fair la procedure au contraire (le simbol **▲** sur la cupole rotante doit etre en correspondance du simbol **▲** sur corp moteur. Fig.8.1)
- Slide on the lock cover back(pict. 8.1 and 8.2)
 - Insert the key and turn it at a right angle in a clockwise direction(pict. 8.2).
 - Turn the cap of release that a 180° in a clockwise direction(the symbol **○** on the cap release must be aligned with the symbol **▲** on the motor gear box. Pict. 8.3).
 - Lock the cap of release pushing down the key lock. Slide on the lock cover front(pict.8.4).
 - Open and/or close the gate pushing it manually.
 - To restore automatic function, made the procedure from the end to the beginning(the symbol **▲** on the cap release must be aligned with the symbol **▲** on the motor gear box. Pict. 8.1).

L'operatore TORINO 011/R è reversibile. Per l'apertura manuale del cancello è sufficiente sbloccare l'elettroserratura (sempre necessaria con operatori reversibili) e quindi tirare o spingere la/le anta/e. La forza di spinta da applicare a 1,3 mt dall'asse di rotazione della porta è, con temperatura ambiente di 17°C, pari a 15 kg. Per avere una forza di spinta inferiore(5kg) è necessario effettuare la manovra manuale standard sopra descritta.

L'opérateur TORINO 011/R est réversible. Pour ouvrir manuellement le portail il faut deverouiller la serrure électrique(toujours nécessaire pour operateurs réversibles) et donc pousser ou tirer les vantaux. La force à appliquer sur un vantail de longueur de 1,3 mt pour l'ouvrir manuellement est 15 kg avec température de 17°C. Pour l'ouvrir avec moins efforce(5 kg) faire la manoeuvre manuelle standard(=tourner la cupole rotante).

The operator TORINO 011/R is reversible. For the manual opening of the gate is enough to unlocck the electrolock(always necessary with the reversing operators)and pull or push the leaf/s. To moving manually a leaf of 1,3 mt lenght, with environment temperature 17°C, it is necessary a push of 15 kg. To have a smaller strenght of push(5kg) it is necessary to effect the standard manual manoeuvre(= turn the cap of release).

MANOVRA MANUALE ESTERNA – MANOEUVRE MANUELLE DEHORS DU PORTAIL – OUTSIDE HANDLE RELEASE

Fig-9

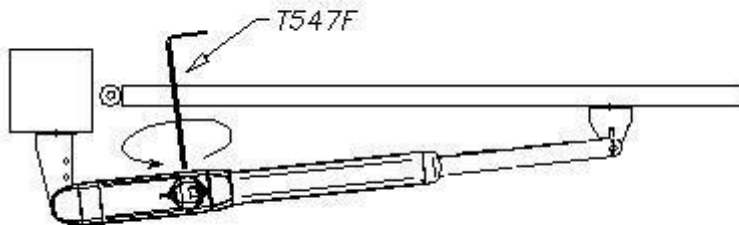
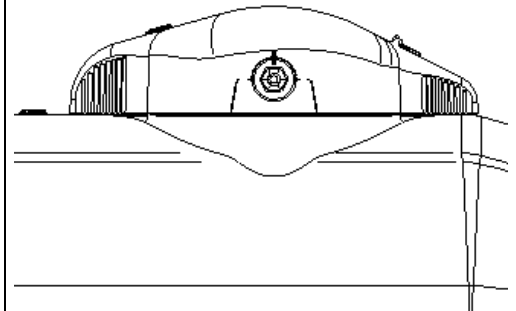

Fig-10



MANOVRA MANUALE ESTERNA – MANOEUVRE MANUELLE DEHORS DU PORTAIL – OUTSIDE HANDLE RELEASE

- E' possibile sbloccare l'operatore, per il comando manuale, ruotando la cupola superiore(manovra manuale standard dall'interno); oppure dall'esterno con la chiave esagonale fornita in dotazione(cod. Casit T547F), inserendo lateralmente la chiave esagonale nell'alberino della cupola girevole(fig.10). Ruotare quindi la chiave in senso orario per pistone posizionato a sx (vista interna - come fig.9) o in senso antiorario per pistone posizionato a dx (vista interna opposta a fig.9). **Attenzione: Se l'operatore viene sbloccato con la chiave esagonale(T547F), anche il suo bloccaggio deve essere fatto con la stessa chiave(T547F) e, non ruotando la cupola girevole.**
- C'est possible debloquer l'opérateur, pour la manoeuvre manuelle, avec la rotation del cupole de deverouillage (manoeuvre manuelle standard).Est aussi possible debloquer l'opérateur dehors du portail avec la clef exagonal en dotation(cod. Casit T547F). Infiler la clef exagonal dans l'abre que sorte lateralment de la cupole(fig.10). Tourner la clef dans le sens des aiguilles d'une montre pour verin positionné a gauche(vue interieure – fig.9). Tourner la clef dans le sens contraire des aiguilles d'une montre pour verin positionné a droite(vue interieure – opposée à fig.9). **Attention: Si l'opérateur est debloqué avec la clef exagonal(T547F), il faut toujours le bloquer avec la meme clef (T547F) et, non avec la cupole rotante.**
- It is possible unlock the operator, for the handle release, turning on the cap release(standard handle release from inside). From the outside use the exagonal key supplied(cod. Casit T547F). Put the key into the exagonal hole(fig.10). Turn the key in a clockwise direction if the operator is installed on the left(internal sight – fig.9). Turn the key in the opposite of a clockwise direction if the operator is installed on the right(internal sight – opposite to fig.9).**Warning: If the operator has been unlocked with the exagonal key(T547F), it must be always locked with the same key(T547F), but not turning on the cap release.**

COLLEGAMENTI DEL MOTORE – BRANCHEMENT DU MOTEUR – MOTOR CONNETIONS

Fig-11

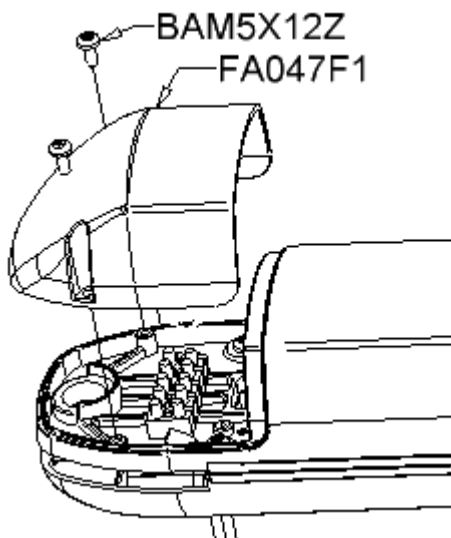
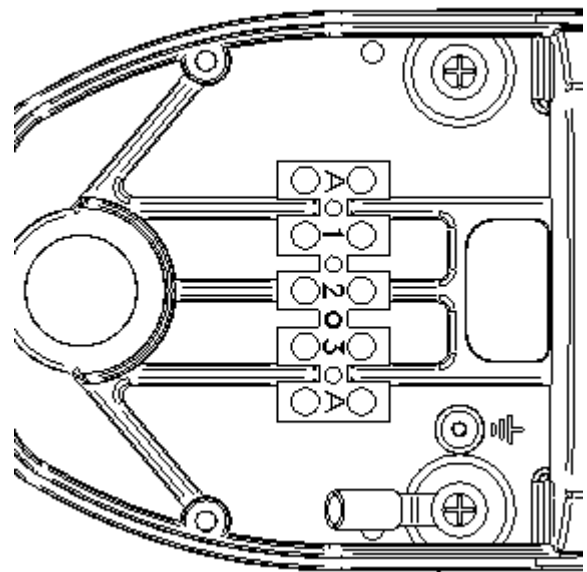

Fig-12



Aprire il copri morsettiera FA047F1 svitando le viti BAM5x12Z (fig.11 e 12).
 Ouvrir la cache borne FA047F1 en dévissant le vis BAM5X12Z (fig.11 et 12).
 Open the cover plug FA047F1 (pict.11 - 12).

Fig-13

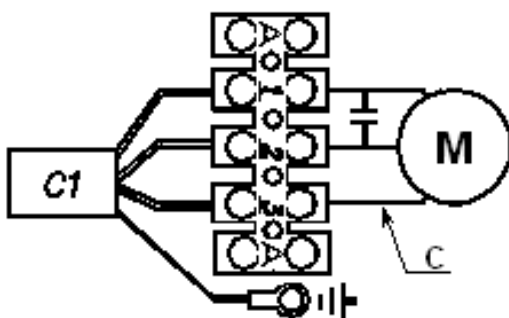
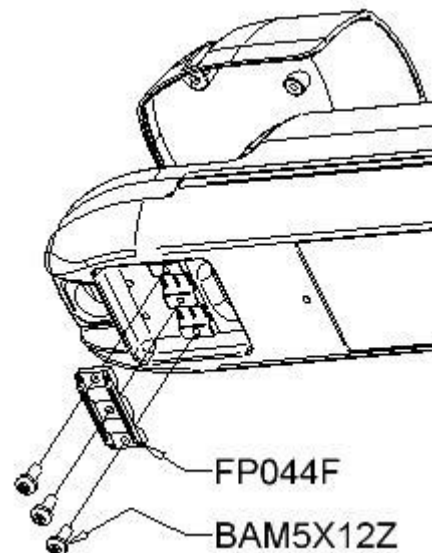

Fig-14



Collegare il condensatore ai morsetti 1-2 (fig.13). Collegato il cavo C1 alla morsettiera, bloccarlo con il particolare FP044F e le viti in dotazione BAM5X12Z (fig.14).

Brancher le condensateur aux bornes 1-2 (fig. 13). Après le branchement, fixer le câble avec les particuliers FP044F et BAM5X12Z (fig. 14).

Connect the capacitor to 1-2 (pict. 13). Once connected the cable C1, lock it with items FP044F and BAM5X12Z (pict. 14).

ATTENZIONE: Gli operatori TO 011/R e TO 011/IV sono sprovvisti di finecorsa elettromeccanici di apertura/chiusura e di regolatore di coppia motore.

Utilizzare centrale elettronica dotata di regolazione coppia motore e di temporizzatori di fine lavoro.

Regolare la coppia motore sul minimo valore possibile.

Regolare il tempo di lavoro su un valore leggermente superiore(3-4 secondi) a quello necessario per l'apertura/chiusura completa.

Utilizzare centrale elettronica di comando con rallentamento finale.

Accertarsi che il cancello sia dotato di arresti meccanici in apertura e chiusura. Se assenti occorre realizzarli.

ATTENTION: Les opérateurs TO 011/R et TO 011/IV n'ont pas fins de course électromécanique d'ouverture/fermeture et contrôle du couple moteur.

Utilisez armoire électrique avec control électronique du couple de moteur réglable.

Régler le couple moteur à la valeur minimale possible.

Régler le temp de travail à une valeur légèrement plus élevée (3-4 secondes) que celui requis pour l'ouverture / fermeture complète.

Utiliser armoire électrique avec ralentissement.

Assurez-vous que la porte est équipé de butées mécaniques à l'ouverture et de fermeture. Si il ny sont pas il faut les installer

WARNING: Operators TO 011/R and TO 011/IV have no electromechanical limits switch for opening / closing and control of engine torque.

Use control box with adjustable motor torque and timer work fine.

Adjust the engine torque to the minimum possible value.

Adjust the working time to a value slightly higher (3-4 seconds) than that required for opening / closing complete.

Use control box with deceleration system.

Make sure the gate is fitted with mechanical stops in the opening and closing. If they are missing you have to install them.

INFORMAZIONI PER L'UTENTE – INFORMATIONS POUR L'UTILISATEUR – INFORMATION FOR THE USER

Ad installazione avvenuta, l'utente deve essere informato sulle prestazioni del TORINO 06, e di tutti i rischi che possono derivare da un uso improprio o scorretto. L'utente deve evitare di porsi in situazioni di pericolo, cioè stazionare nel raggio d'azione della porta quando essa è in movimento, non opporsi al movimento della porta stessa, vietare ai bambini di giocare in prossimità della porta e tenere fuori dalla loro portata i telecomandi.

Tutti gli interventi di manutenzione, riparazione o verifiche periodiche devono essere eseguiti da personale professionalmente qualificato e documentati su apposito registro manutenzione custodito dall'utilizzatore.

- In caso di anomalia, l'utente deve astenersi da qualsiasi tentativo di intervento e chiamare l'installatore per la riparazione.
- L'utente può solo eseguire la manovra manuale.

Une fois l'installation terminée, l'utilisateur doit être informé sur les performances du TORINO 06 et sur tous les risques qui peuvent dériver d'une installation impropre ou incorrecte. L'utilisateur doit éviter de se mettre en situation de danger, c'est-à-dire de stationner dans le rayon d'action de la porte quand celle-ci est en mouvement; il ne doit pas non plus s'opposer au mouvement de la porte. Il faut interdire aux enfants de jouer à proximité de la porte et il faut en sorte qu'ils ne puissent pas accéder aux télécommandes.

Toutes les interventions d'entretien, réparation ou de contrôle périodique doivent être effectuées par du personnel professionnellement qualifié et elles doivent être documentées dans un registre d'entretien conservé par l'utilisateur.

- En cas d'anomalie, l'utilisateur doit s'abstenir de toute tentative d'intervention e faire appel à l'installateur pour la réparation.
- L'utilisateur peut seulement effectuer la manoeuvre manuelle.

Once the gearmotor has been installed, the user must be informed about how it works and all the risks that can arise from an improper use. The user must avoid placing himself in dangerous positions such as standing within the door's range of action when it is moving, opposing its movement.

Do not let children play near the door and keep the remote control out of their reach.

All servicing, repairs or checks must be carried out by professionally qualified personnel and noted on a maintenance register kept by user.

- In the case of malfunctioning the user must call the installer and not attempt to repair it himself.
- The user can only carry out the manual manoeuvre.

LAY-OUT IMPIANTO TIPO	LAY-OUT STANDARD	STANDARD LAY-OUT
-----------------------	------------------	------------------

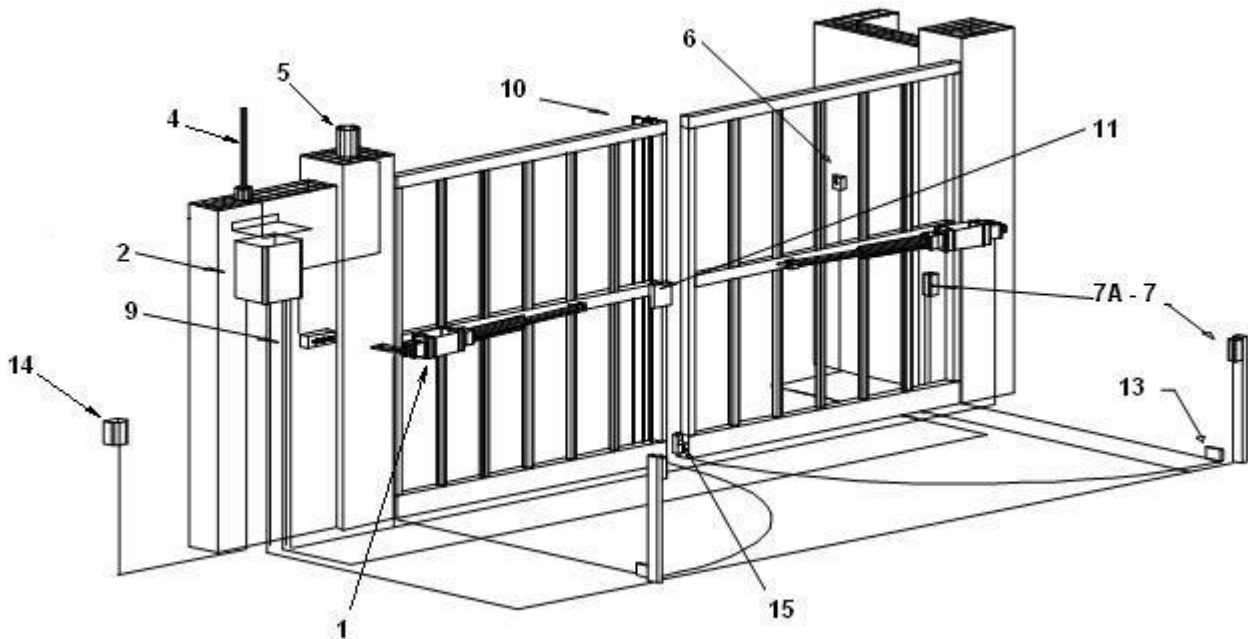

1 Operatore	(3 x 1,5)	1 Operator	(3 x 1,5)	1 Operateur	(3 x 1,5)
2 Quadro comando		2 Control box		2 Centrale electronique	
4 Antenna	2	4 Aerial	2	4 Antenne	2
5 Lampeggiatore	(2 x 1)	5 Clinking	(2 x 1)	5 Clignotant	(2 x 1)
6 Selettore a chiave	(2 x 1)	6 Key switch	(2 x 1)	6 Contacteur a clef	(2 x 1)
7 Fotocellula interna	(4 x 1)	7 Photocell internal	(4 x 1)	7 Photocellule interieur	(4 x 1)
7A Fotocellula esterna	(4 x 1)	7A Photocell external	(4 x 1)	7A Photocellule exterieure	(4 x 1)
9 Pulsantiera	(4 x 0,5)	9 Push switch	(4 x 0,5)	9 Poussoir	(4 x 0,5)
10 Costa sensibile	(2 x 0,5)	10 Safety hedge	(2 x 0,5)	10 Barre palpeuse	(2 x 0,5)
11 Elettroserratura	(2 x 0,5)	11 Electrolock	(2 x 0,5)	11 Electroserure	(2 x 0,5)
13 Arresti meccanici		13 Stoppers		13 Butées mecaniques	
14 Interruttore generale	(3 x 1,5)	14 Main switch	(3 x 1,5)	14 Interruptrur de ligne	(3 x 1,5)
15 Paletto meccanico		15 Mechanical latch		15 Palet mecanique	



I

**DICHIARAZIONE DI CONFORMITA'
N.20BIS**

 (in accordo alla guida 22ISO/IEC ed alla norma
EN 45014)

GB

**DECLARATION OF CONFORMITY
N.20BIS**

 (Complies with the guide 22ISO/IEC et
EN 45014)

F

**DECLARATION DE CONFORMITE'
N.20BIS**

 (Suivant guide 22ISO/IEC et
EN 45014)

Io sottoscritto	I undersigned RAMELLA CARLO	Je soussigné'
legale rappresentante della Ditta	legal representative CASIT SAS, Via Pietra Alta 1, 10040 Caselette (To) Italy.	representant
DICHIARO CHE I SEGUENTI APPARATI:	I DECLARE THAT THE FOLLOWING APPARATURE :	DECLARE QUE LES SUIVANTS PRODUITS:
OPERATORI APRICANCELLO CON MOTORE ASINCRONO MONOFASE	OPERATOR ELECTROMECHANICAL WITH MOTOR SINGLE PHASE	OPERATEUR OUVREPORTAIL AVEC MOTEUR MONOPHASE
Modello	Model TORINO 011/R – TORINO0 11/IV	Models
E' CONFORME AI REQUISITI DI EMC DEFINITI DALLE SEGUENTI NORME	THE FOLLOWING COMPLIE WITH THE REQUIREMENT OF EMC AND THE STANDARDS: EN 61000 - 6 - 1 EN 61000 - 6 - 3 EN 60335 - 1	EST CONFORME AUX PRINCIPES DE EMC DEFINIS PAR LES NORMES SUIVANTES:
L'apparato e' stato provato nella configurazione tipica di installazione e con periferiche conformi alla Direttiva EMC . L'apparato sopra descritto soddisfa i requisiti della :	The apparatus is tested in the typical configuration of installation and the Directive EMC . The described apparatus satisfies the requirement of:	Le produit a ete teste' dans sa configuration typique d'installation et avec peripheriques conformes a la directive EMC LE Produit susdite satisfait les principes de:
sopra specificati, sulla base dei risultati delle prove e delle relative valutazioni descritte nei rapporti di prova al ns.interno:	DIRETTIVA EMC 89/336/EEC, E LV 73/23 CEE Results on the base of the tests and the relative records results in our archives:	avant specifies, en relation au resultats des tests et valutations descripts dans les rapports des test chez nos archives:
EMC.TR 07.1368 (9-10-2007) SAF.TR 07.1369 (19-10-2007)		
DICHIARAZIONE CE DI CONFORMITÀ PER MACCHINE (Direttiva 89/392 CE, Allegato II, parte B)	DECLARATION CE OF CONFORMITY FOR MACHINERY DIRECTIVE (Directive 89/392 CE, Annex II, B)	DÉCLARATION CE DE CONFORMITÉ POUR MACHINES (Directive 89/392 CE, Annex II, B)
Il prodotto è costruito per essere incorporato in una macchina o per essere assemblato con altri macchinari per costruire una macchina considerata dalla Direttiva 89/392 CE, come modificata; E non contiene dispositivi di sicurezza intrinseci. Non è quindi consentito mettere in servizio il prodotto fino a che la macchina in cui sarà incorporata o di cui diverrà componente sia stata identificata e ne sia stata dichiarata la conformità alle condizioni della Direttiva 89/392 CE e alla legislazione nazionale che la traspone vale a dir fino a che il prodotto di cui alla presente dichiarazione non formi un complesso unico con la macchina finale.	The product is constructed to be incorporated into machinery or to be assembled with other machinery to constitute machinery covered by Directive 89/392 CE , as amended; And it does not contain safety devices intrinsic. So, it is prohibited put in service the product until that the machine in which it will be incorporated or of which will become component has been identified and of the conformity to the conditions of the Directive has been declared 89/392 CE and to the national legislation that transposes it is worth to say until that the product of which to the present declaration not forms an only complex with the final machine	Le produit est fabrique pour etre incorpore dans une machine,ou pour etre assemble avec autres composants pour fabriquer une machine selon la directive 89/392CE et modification.don est interdit de mettre en service le produit avant que la machine dans laquelle le produit sera incorpore,soit identifiee et declaree conforme a la Directive 89/392 CE et a les normes nationales.,de facon que le produit de cette declaration soit integre a la machine finale.

Caselette, 15 marzo 2011

Firma e timbro, signature and stamp, tampon et signature

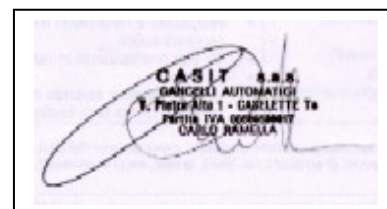

LIMITI DELLA GARANZIA – TERMS OF WARRANTY – LIMITES DE LA GARANTIE

I	GB	F
<p>La garanzia è di 12 mesi decorrenti dalla data di acquisto del prodotto ed è valida solo per il primo acquirente.</p>	<p>The warranty is 12 months starting from the date of purchase of the product and it is valid only for the first buyer.</p>	<p>La garantie est de 12 mois à partir de la date d'achat du produit et il est seul valide pour l'acheteur premier .</p>
<p>Per garanzia si intende la sostituzione o riparazione gratuita, presso Casit, delle parti componenti l'apparecchiatura che risultino difettose all'origine per vizi di fabbricazione.</p>	<p>This warranty covers the free replacement or repair of parts making up items showing defects in its manufacture.</p>	<p>On entend par garantie, le remplacement ou la réparation gratuite, chez Casit, en nos ateliers des composants défectueux dont l'origine est un vice de fabrication.</p>
<p>Essa decade in caso di: negligenza, errore o cattivo uso del prodotto, uso di accessori non conformi alle specifiche del costruttore, manomissioni operate dal cliente o da terzi, cause naturali (fulmini, alluvioni, incendi, ecc.), sommosse, atti vandalici, modifiche delle condizioni ambientali del luogo d'installazione, in conseguenza della mancata osservanza di tutte le prescrizioni indicate nel libretto istruzioni o della mancata osservanza della normativa vigente.</p>	<p>The warranty will expire in the event of: negligence, incorrect or improper use of the product, use of accessories not conforming to the manufacturer's specifications, tampering by the customer or by third parties, natural causes (lightning, flood, fire, etc.), insurrection, acts of vandalism, changes in environmental conditions of the installation site, in consequence of the missed observance of all the suitable prescriptions in the book instructions or of the missed observance of the actual normative.</p>	<p>La garantie déchoit en cas de : négligence, erreur ou mauvais emploi de produit, emploi d'accessoires pas conformes aux détails du constructeur, falsifications actionnés du client ou des tiers, causes naturelles (foudres, inondations, incendies, etc), soulèvements, actes de vandalisme, modifications des conditions ambiantes du place d'installation, en conséquence de la manquée observance de toutes les prescriptions indiquées dans le livret instructions ou de la manquée observance d'actuel normatif.</p>
<p>Sono esclusi dalla garanzia gli interventi inerenti l'installazione, dell'allacciamento agli impianti di alimentazione, nonché le eventuali manutenzioni specificate nel libretto istruzioni.</p>	<p>This warranty does not cover assistance for connecting to the power supply, as well as the possible maintenances specified in the book instructions.</p>	<p>Ne sont pas couvertes par la garantie, les pièces et interventions suivantes : mauvaise connexion au réseau (non respect de la tension) , toutes les interventions à effectuer sur l'installation, spécifiées dans le manuel technique.</p>
<p>Non comprende inoltre, le parti soggette ad usura (batterie, pile, lampadine, ecc.). La restituzione alla Casit del prodotto da riparare deve avvenire in porto franco. La Casit restituirà il prodotto riparato al mittente in porto assegnato. In caso contrario la merce verrà respinta al ricevimento o trattenuta alla spedizione. L'acquisto del prodotto implica la piena accettazione di tutte le condizioni della garanzia.</p>	<p>In addition, it does not cover parts subject to wear (battery, light etc.). If the product has to be returned to Casit for repair, it must be sent postage paid. Casit will return the repaired product to the sender COD. Under any other circumstances, the product will be refused upon receipt or held at the time of shipment. Purchase of this product implies full acceptance of all of the terms of this warranty.</p>	<p>Il ne comprend pas en outre, les parties sujettes à usure (batteries, etc.). La restitution à Casit des produits à réparer doit être en échange sans frais par Casit. Casit rendra le produit réparé à l'expéditeur en port chargé. En cas contraire la marchandise sera repoussée à la réception ou retenue à l'expédition. L'achat de produit implique la pleine acceptation de toutes les conditions de la garantie.</p>
<p>La Casit declina ogni responsabilità per eventuali danni che possano, direttamente o indirettamente, derivare a persone, cose ed animali, in conseguenza della mancata osservanza di tutte le prescrizioni indicate nel libretto istruzioni o della mancata osservanza della normativa vigente. In caso di intervento a domicilio, nel periodo coperto da garanzia, l'utente è tenuto a corrispondere il "DIRITTO FISSO DI CHIAMATA" per spese di trasferimento a domicilio, in vigore dalla data di intervento, più manodopera.</p>	<p>CASIT declines all liability for any damage that may be caused either directly or indirectly to persons, property and animals caused by the non-observance of all the rules stated in the instructions booklet or to the non-observance of the standard. For on-site assistance during the period covered by warranty, the customers must pay the "CALL-OUT FEE" for travel expenses, applicable on the date of assistance, plus labour.</p>	<p>Casit décline toute responsabilité en cas de dommages corporels impliquant des personnes ou des animaux, du fait du manque d'observation des prescriptions d'utilisation reprises dans les normes. La garantie couvre le matériel uniquement. En cas d'intervention à domicile, la main d'oeuvre ainsi qu'un forfait de déplacement seront facturés.</p>
<p>Per eventuali controversie il Foro competente è quello di Torino, Italia.</p>	<p>In the event of dispute, the competent forum will be in Torino, Italy</p>	<p>Pour eventuels controversés le Tribunal compétent est celui de Tourin, Italie.</p>